

I'm The Best Partner
for Your Dream!



Access New Dream
CARRYPRO

I'm The Best Partner for Your Dream!

ကြီးကြီးစားစား အားထုတ်ပြီး အလုပ်လုပ်နေသည့် အချိန်မျိုးမှာ သင့်လိုမျိုး အကြမ်းခံတဲ့ မိတ်ဆွေပါတနာတစ်ယောက် လိုအပ်ပါတယ်။ အကြမ်းတမ်းဆုံးသော လမ်းနေရာများမှာပင် ဖြတ်သန်းလာခဲ့သော ကျွန်ုပ်တို့ Suzuki ထရပ်ကားများရဲ့ နှစ်ပေါင်း ၄၀ကျော် အတွေ့အကြုံများဖြင့် သင့်၏ လုပ်ငန်းများကို အကောင်းဆုံးဝန်ဆောင်မှုတွေပေးနိုင်ဖို့ Carry Pro က အဆင်သင့်ရှိနေပါပြီ။



ကြီးမားကျယ်ပြန့်သော ဝန်တင်နေရာ

လုံလောက်သောဝန်များ တင်ဆောင်နိုင်ရေးအတွက် ကြီးမားကျယ်ပြန့်သော နေရာ အကျယ်အဝန်းရှိပါသည်။ အကယ်၍ သင့်ရဲ့ပစ္စည်းကိရိယာများ၊ စက်ပစ္စည်းများနှင့် အခြားသောဝန်စည်များကို သယ်ဆောင်သွားရန်လိုအပ်ပါကသင့်အတွက်လိုအပ်သမျှ တင်ဆောင်သွားနိုင်ရန်အတွက် နေရာအကျယ်အဝန်း အများအပြားရှိပါသည်။

သုံးဖက်လုံး အသုံးပြုနိုင်မှု

အကာသုံးဖက်လုံးချ၍ အသုံးပြုနိုင်မှုသည် သင့်ကို ကျပ်တည်းသော နေရာများ၌ ဝန်ပစ္စည်းများ အတင် အချလုပ်ရာတွင် ပိုမိုလွယ်ကူ စေပါသည်။



ကြီးချိတ် ၂၂ခု

အမျိုးမျိုးသော ကုန်တင်ရာတွင် ဘေးကင်း လုံခြုံမှုရှိစေရန်အတွက် ကြီးဖြင့် ချည်နှောင်ရန် ချိတ် ၂၂ခု ပါရှိပါသည်။



နိမ့်သော ဝန်တင်ရန်နေရာ

၇၅၀ မီလီမီတာသာ ရှိသော ဝန်တင်ရန်နေရာက သင့်ကို ဝန်ပစ္စည်းများ အတင်အချလုပ်ရာတွင် ပိုမို လွယ်ကူ စေပါသည်။

ကုန်တင်နိုင်ခြင်း

အကြီးမားဆုံးသော ဝန်တင်နိုင်မှု

ဘယ်လောက် ဝန်များများသယ်ဆောင်နိုင်သလဲဆိုတာ အလုပ်လုပ်မည့် ယာဉ်တစ်စီး၏ အရေးကြီးတဲ့ အင်္ဂါရပ်တစ်ခုဖြစ်ပါတယ်။ Suzuki Carry Proသည် ခရီးသည်အပါအဝင် ကြီးမားသော ၉၅၀ ကီလိုဂရမ်ရှိသော ဝန်များကို အကောင်းဆုံးသော အလေးချိန် ဖြန့်ဝေမှုဖြင့် တင်ဆောင်နိုင်မည် ဖြစ်ပါသည်။



အကြမ်းခံခြင်း

သံချေးတက်ခြင်းမှ ကာကွယ်ထားခြင်း

သံချေးတက်ခြင်းနှင့် ဆွေးမြေ့ခြင်းမှ ကာကွယ်ရန်အတွက် ကားအောက်ပိုင်း နှင့် ကုန်တင်ခန်းအား သွပ်ရည်စိမ် သံမဏိပြားများ အသုံးပြုထားသည်။ အောက်ခံကိုယ်ထည်အစိတ်အပိုင်းများတွင်လည်း အလုံပိတ်ဆေးနှင့် အောက်ခံဆေးများကို အသုံးပြုထားသည်။



အကြမ်းခံ ရှေ့ဘားစနစ်

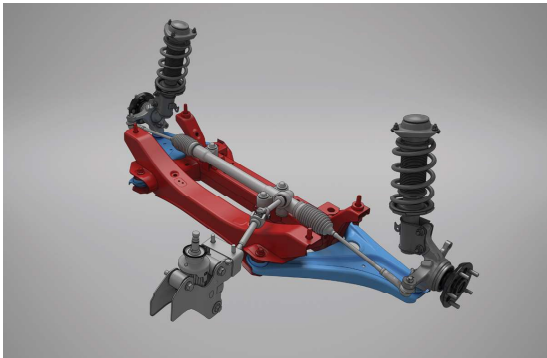

■ အရှေ့ဘက်

အရှေ့ဘက် ကားအောက်ပိုင်း **Suspension** အတွက် **McPherson strut** ကို အသုံးပြုထားသည်။ Lပုံစံ လက်တံနှင့် တိုင်ပုံစံဒေါက်တိုင်တို့ ပေါင်းစပ်ထားသော **McPherson** ရှေ့ဘားစနစ်က ဘေးတိုက်ရွေ့လျားမှုကို ထိရောက်စွာ ကာကွယ်ပေးသည်။

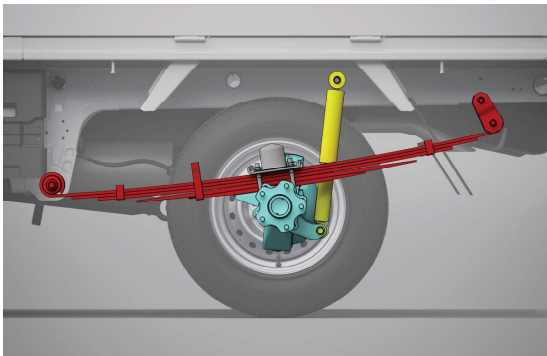

■ အနောက်ဘက်

မာကျောသောလေးများဖြင့် အနောက်ပိုင်း **Suspension** စနစ်ကို တည်ဆောက်ထားသည်။ လမ်းနှင့် လွတ်ကင်းမှုရှိစေရန် ကားအောက်ပိုင်းရှိလေးများကို ဝင်ရိုးပေါ်၌ ထည့်သွင်းထားသည်။ ဝန်အပြည့်တင်ဆောင်ထားသော အချိန်၌ အထက်အောက် ခုန်မှု အလွန်အမင်း မဖြစ်ရအောင် အနောက်ဘက် **Suspension** စနစ်အား ဒီဇိုင်းထုတ် တည်ဆောက်ထားသည်။

သက်သောင့်သက်သာဖြစ်ခြင်း

လျှပ်စစ်ပါဝါ စတီယာရင်စနစ်

လေးလံသောဝန်မျိုးကိုသယ်ဆောင်ထားသည့်အချိန်၌ စတီယာရင်ခွေကို အားစိုက်ထုတ်မှုသိပ်မလိုဘဲ လှည့်စေနိုင်သည်။ ယာဉ်မောင်း၏ စတီယာရင်ထိန်းချုပ်နိုင်မှုနှင့် ပါဝါစတီယာရင်၏ ပံ့ပိုးပေးနိုင်မှုတို့ကို လိုက်လျောညီထွေဖြစ်စေရန် ပံ့ပိုးမှုကို ချိန်ညှိပြီးမှသာ ပြုလုပ်ပေးသည်။



ဒတ်ဂျူဘုတ်တွင် တပ်ဆင်ထားသော ဂီယာတံ

ဂီယာတံကို ဒတ်ဂျူဘုတ်အတွင်းတွင် ထည့်သွင်း တည်ဆောက်ထားသည့်အတွက် ခြေထောက် နေရာ ပိုမိုကျယ်ဝန်းပြီး ခေါင်းခန်းအတွင်း၌ လွယ်ကူစွာ ရွေ့လျား စေနိုင်သည်။



လေအေးပေးစနစ်

ပူအိုက်သောရာသီတွင် လေအေးပေးစနစ်က သင့်ကို သက်သောင့်သက်သာ မောင်းနှင်စေ နိုင်မှာပါ။



ရှေ့တိုးနှောက်ဆုတ်ပြုလုပ်နိုင်သော ယာဉ်မောင်းထိုင်ခုံ

ယာဉ်မောင်းထိုင်ခုံကို ၁၀၅မီလီမီတာထိ ရှေ့တိုး နှောက်ဆုတ် ပြုလုပ်နိုင်ပြီး မိမိအတွက် အဆင်ပြေ၍ သက်သောင့်သက်သာဖြစ်စေမည့် အနေအထားသို့ ချိန်ညှိနိုင်သည်။



ကားစတီရီယို

ကားလမ်းပိတ်ချိန်တွင် ရေဒီယိုနှင့်သီချင်း နားထောင်ခြင်းက သင့်စိတ်ကို အပန်းပြေစေနိုင်သည်။

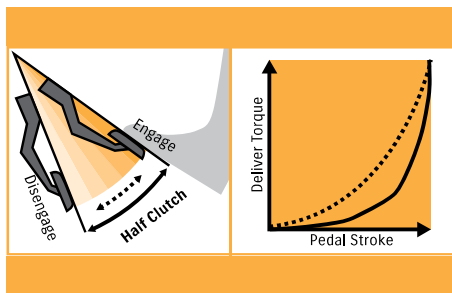

ချောမွေ့ညင်သာသော ကလပ်ရှ်

Half Clutchနင်းနိုင်သော အကွာအဝေးကို တိုးမြှင့်ထားပြီး torque ကူးပြောင်းမှုနှုန်းကို နှေးထားသည့်အတွက် ယာဉ်စတင်ထွက်ရှိသည့်အချိန်၌ ချောမွေ့ညင်သာစွာ စေသည်။ ယာဉ်ကြော ပိတ်ဆို့သည့် အနေအထားမျိုးတွင် သက်သောင့်သက်သာမောင်းနှင် စေနိုင်ရန် ကလပ်ရှ်ကို ပေါ့ပါးအောင် ပြုလုပ်ထားပါသည်။

စွမ်းဆောင်မှု

၁.၅လီတာ အင်ဂျင်(K15B)

ပေါ့ပါးပြီး ဆီစားသက်သာသည့် ၁.၅လီတာအင်ဂျင်သည် စွမ်းအားထုတ်လုပ်မြင့်မားသလို လိမ်ပတ်အားများသည့်အတွက် လေးလံသော ဝန်စည်များ သယ်ဆောင်ရန်အတွက် အလွန်သင့်လျော်ပါသည်။



အနည်းဆုံးကျွေနိုင်သည့် အချင်းဝက်

ရှေ့ဘီးနှင့် နောက်ဘီးကြားအကွာအဝေးတိုတောင်းမှုက ကားကို ဝယ်ကွေ့ ကွေ့ရာ၌ ပိုမို အဆင်ပြေစေသည်။ ကျပ်တည်းသော နေရာမျိုးတွင် လွယ်ကူချောမွေ့စွာ ဝင်ထွက် သွားလာ စေနိုင်ပါသည်။

Immobiliser လုံခြုံရေးစနစ်

Immobiliser လုံခြုံရေးစနစ်ဖြင့် အီလက်ထရောနစ်ကုဒ် တပ်ဆင်ထားသော သော့ကြောင့် သင်၏ကားကို သူခိုးရန်မှ ကာကွယ်ပေးနိုင်ပါသည်။

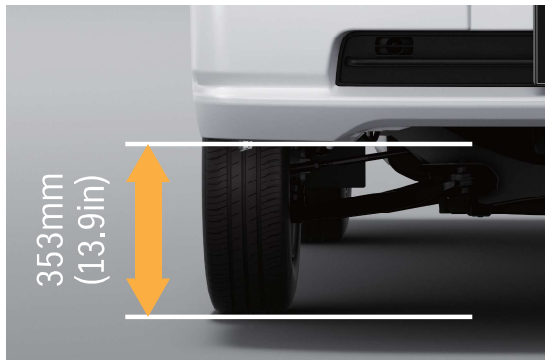

မြင့်မားသော ဘန်ပါ

လမ်းကြမ်းများပေါ်တွင် မောင်းနှင်သည့်အခါ ထိခိုက်မှု အနည်းဆုံး ဖြစ်စေရန် အရှေ့ဘန်ပါအား မြင့်မားသောနေရာ၌ တပ်ဆင်ထားသည်။ မြေပြင်မှ လွတ်ကင်းမှုမှာ ၃၅၃ မီလီမီတာ (၁၃.၉လက်မ) ဖြစ်သည်။



ကုန်းတက်ကုန်းဆင်းလွတ်ကင်း ထောင့်

ခေါင်းခန်းပြည့်ဒီဇိုင်း ထရပ်ကားများ၏ လက္ခဏာတစ်ရပ်ဖြစ်သော ရှေ့ဘီးနှင့် နောက်ဘီးကြားအကွာအဝေးတိုမှု ကုန်းအတက်အဆင်း လွတ်ကင်းထောင့်ကို ပိုမို ရရှိစေသည်။

MAJOR EQUIPMENT

Engine		Petrol
		K15B
Drive system		2WD
Transmission		5MT
Gate type		3 Way
Bed type		Wide
CHASSIS		
Tyres and wheels	165/80 R13 94/93N LT + steel wheel	S
Spare tyre and wheel	165/80 R13 94/93N LT + steel wheel	S
EXTERIOR		
Mud flaps	Front	S
	Rear	S
Angle post		S
Rope hooks	Tailgate (upper) x 2	S
	Tailgate (under) x 2	S
	Side panels (upper) x 10 (one side x 5)	S
	Side panels (under) x 8 (one side x 4)	S
Body coloured bumper		S
VISIBILITY		
Headlamps	Halogen multi-reflector	S
Wipers	Front: 2-speed (low, high) + intermittent + washer	S
Outside door mirrors	Manually adjustable	S
STEERING AND INSTRUMENT PANEL		
2-spoke steering wheel	Polypropylene	S
Power steering		S
Low fuel warning	Lamp	S
DRIVING AMENITIES		
Air conditioner	Manual	S
Heater		S
Audio	Antenna (mounted on pillar)	S
	Speaker x 2	S
	1DIN MP3 USB player + AM/FM radio (with small box)	S
INTERIOR		
Cabin lights	Front cabin light (2-position)	S
Sun visor	Driver side	S
	Passenger side	S
Ride-in assist grips	Assist grip on A-pillar (both sides)	S
Cup holder	Driver side	S
12V interior accessory socket	Instrument panel x 1	S
Storage	Instrument panel upper box	S
	Instrument panel lower box	S
SEATS		
Front seats	Slide function	S
Head restraints	Driver side	S
	Passenger side	S
SAFETY AND SECURITY		
Seatbelts	3-point ELR seatbelts x 2	S
Steering lock		S
Immobiliser		S

S: Standard -: Not available

MAJOR SPECIFICATIONS

Number of doors		2	
Engine		Petrol	
		1.5L	
Drive system		2WD	
Transmission		5MT	
Gate type		3 Way	
DIMENSIONS			
Overall length	mm	4,195	
Overall width	mm	1,765	
Overall height	mm	1,910	
Wheelbase	mm	2,205	
Tread	Front	mm	1,465
	Rare	mm	1,460
Cargo bed length	mm	2,375	
Cargo bed width	mm	1,660	
Cargo bed height	mm	355	
Minimum turning radius	m	4.4	
Minimum ground clearance	mm	160	
CAPACITIES			
Seating capacity	persons	2	
Loading capacity	Max. Weight kg	950	
Fuel tank capacity	litres	43	
ENGINE			
Type		K15B	
Number of cylinders		4	
Number of valves		16	
Displacement	cm ³	1,462	
Bore x stroke	mm	74.0 x 85.0	
Compression ratio		10	
Maximum output	kW / rpm	71 / 5,600	
Maximum torque	N-m / rpm	135 / 4,400	
Fuel distribution		Multipoint injection	
TRANSMISSION			
Type		5MT	
Gear ratio	1st	3.580	
	2nd	2.095	
	3rd	1.531	
	4th	1.000	
	5th	0.855	
Reverse		3.727	
Final gear ratio		4.875	
CHASSIS			
Steering		Rack & pinion	
Brakes	Front	Ventilated disc	
	Rare	Drum	
Suspension	Front	MacPherson strut with coil spring	
	Rare	Leaf rigid axle	
Tyres		165/80 R13	
WEIGHTS			
Kerb weight	kg	1,060	
Gross vehicle weight	kg	2,010	
PERFORMANCE			
Maximum speed	km/h	140	

DIMENSIONS

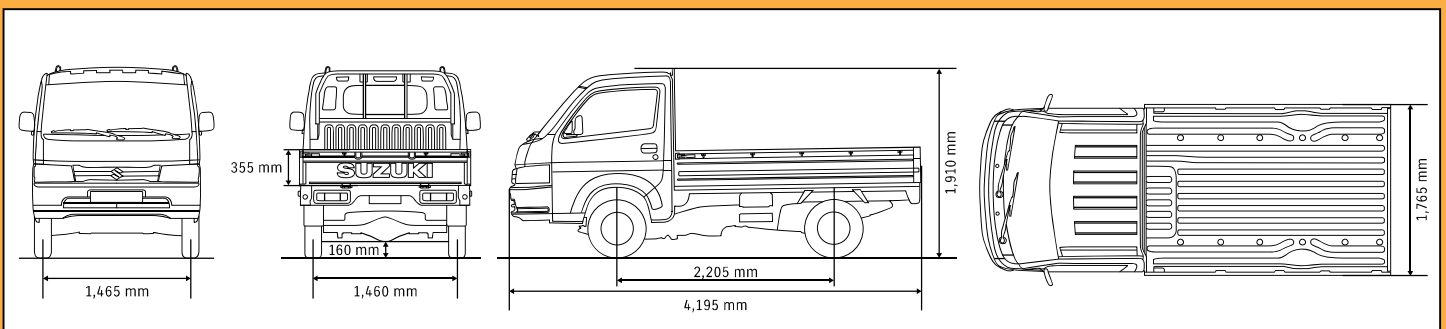

BODY COLOURS



SUZUKI (MYANMAR) MOTOR CO., LTD.

#1701-04, 17th Floor, Sakura Tower, 399,
Bogyoke Aung San Road, Kyauktada Township,
Yangon, Myanmar



Website



Facebook

